

VERWERKINGSVOORSCHRIFTEN

Circulair houten plafondpanelen

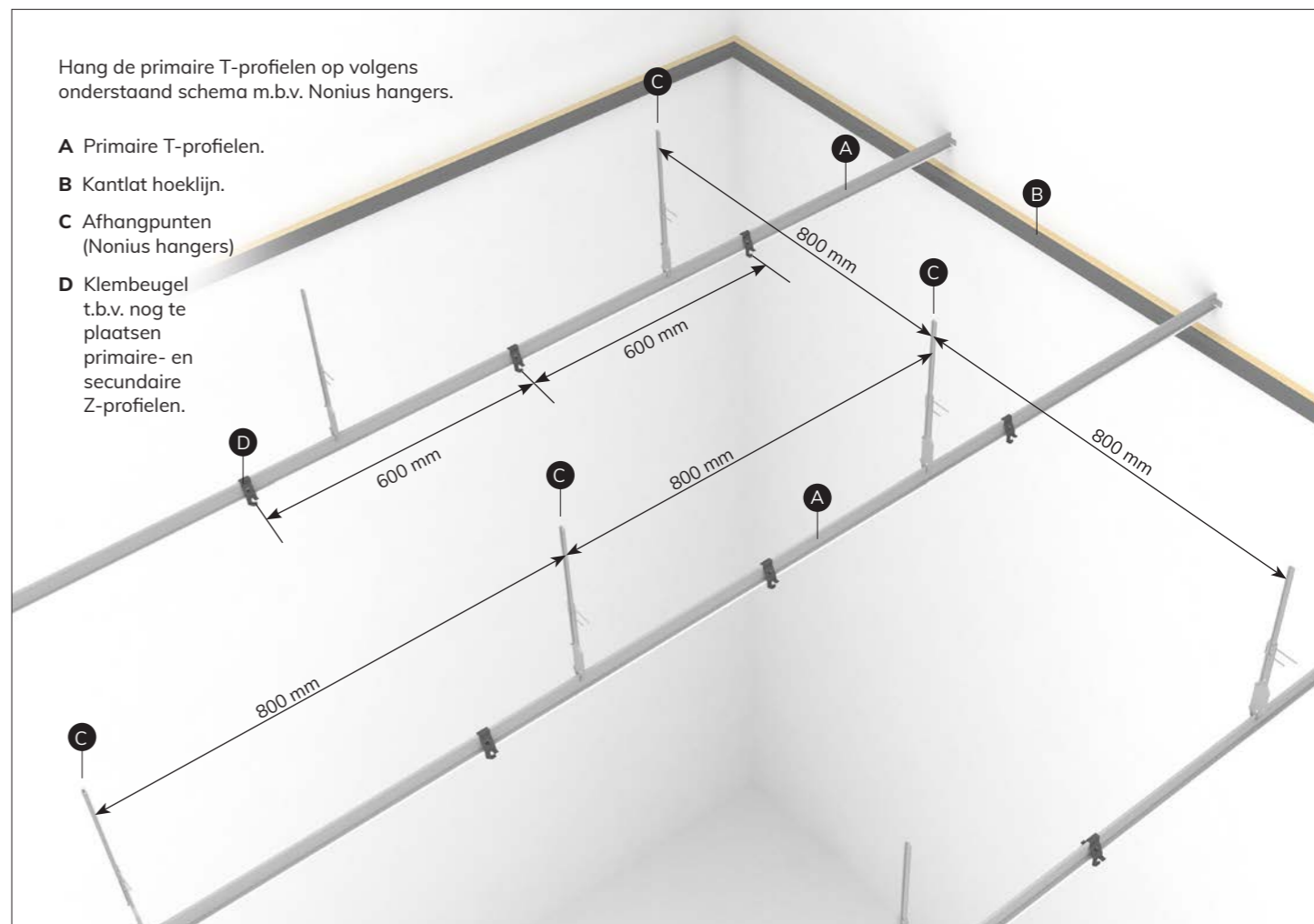
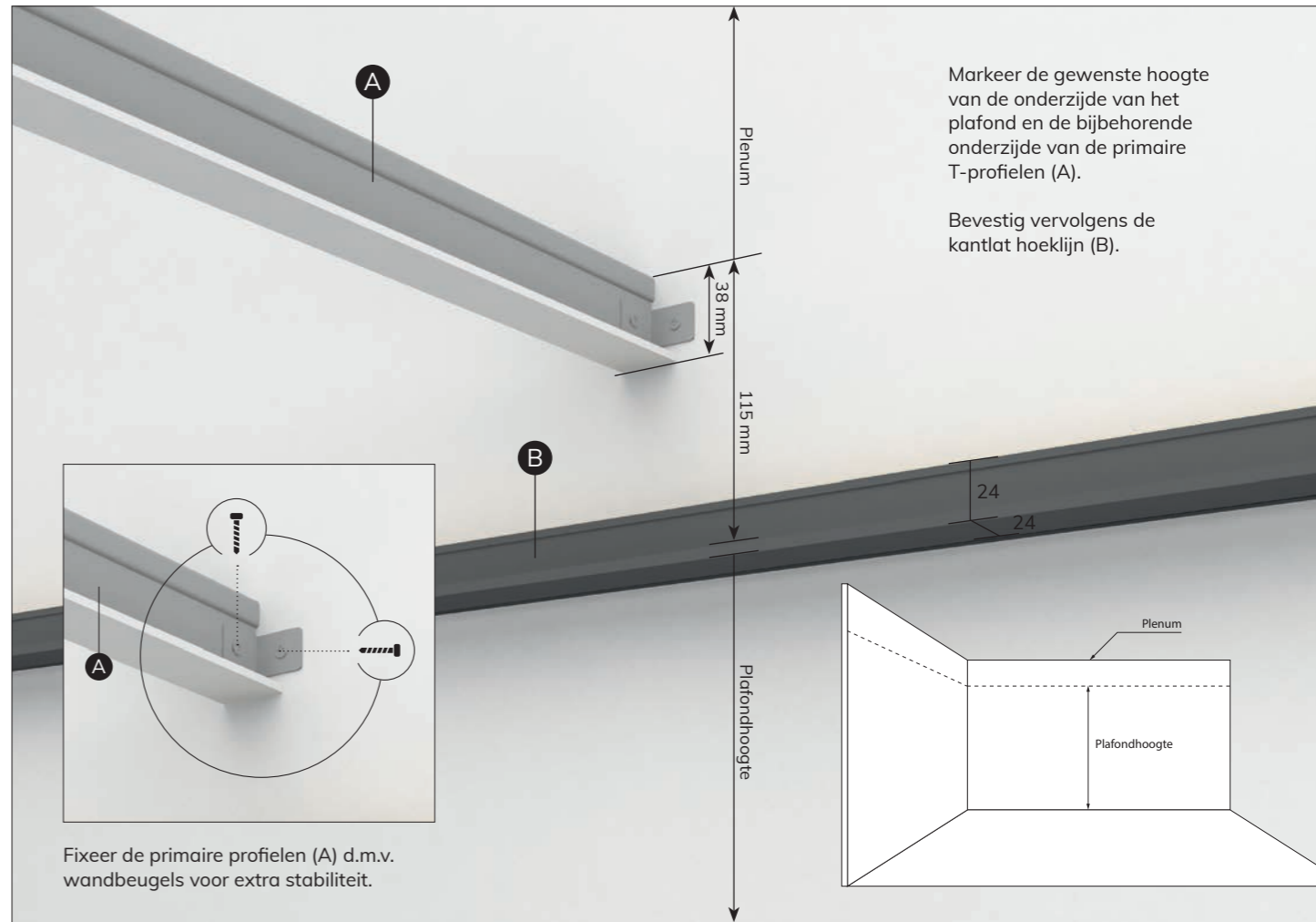

Posities secundaire Z-profielen.

- A Primaire T-profielen.
- B Kantlat hoeklijn.
- C Nonius boven/onder deel.
- D Klembeugel
- E Secundaire Z-profielen.

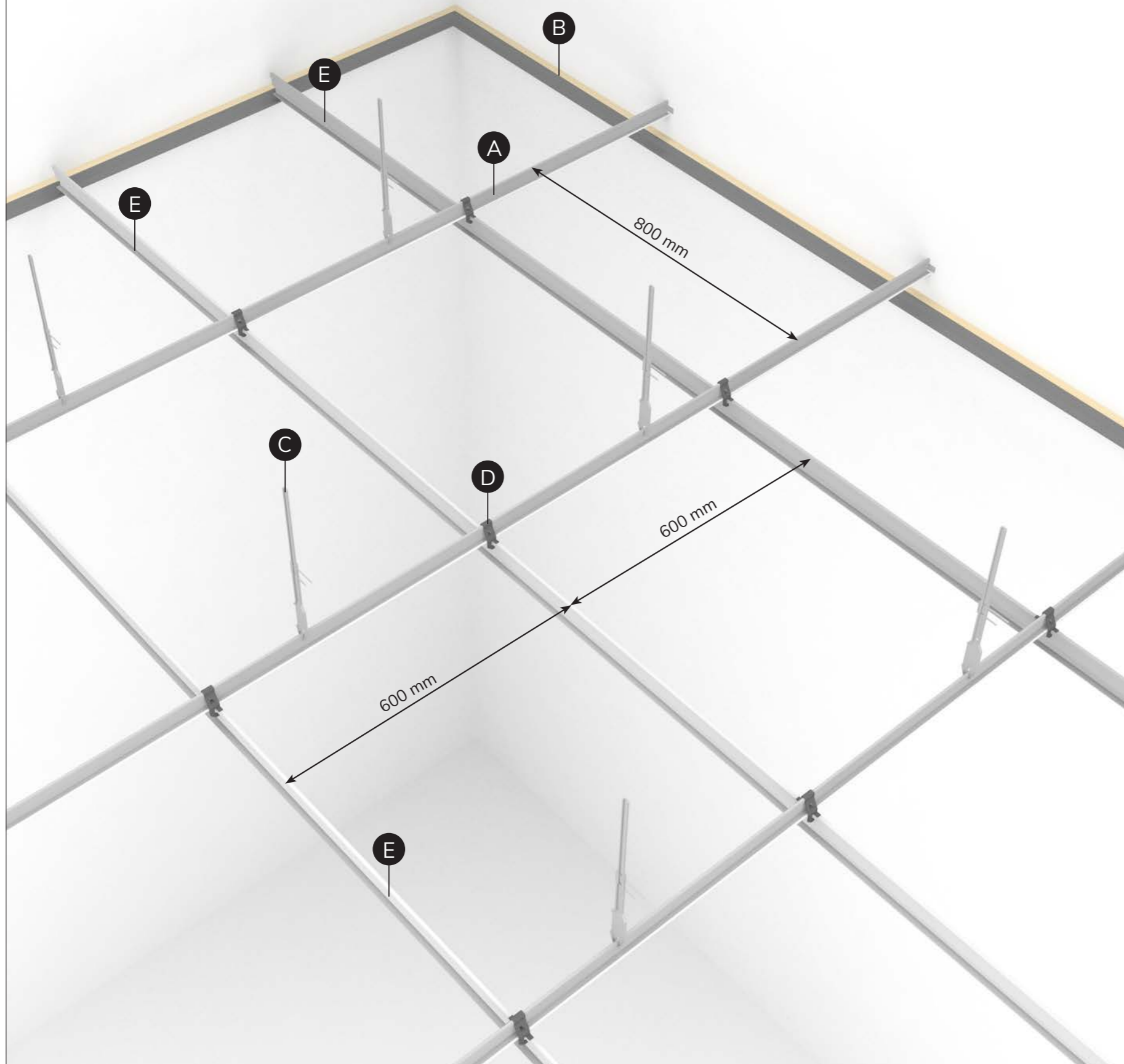

De nonius hangers bestaan uit 2 delen waarmee de hoogtes bepaald kunnen worden (afhankelijk van plenumhoogte).

- A Primaire T-profiel.
- C Nonius boven/onder deel.
- E Secundair Z-profiel

Lengte nonius bovenste deel afhankelijk van plenumhoogte.

Borgveer

Nonius onderste deel voor primair T-profiel. (Standaard lengte onderdeel)

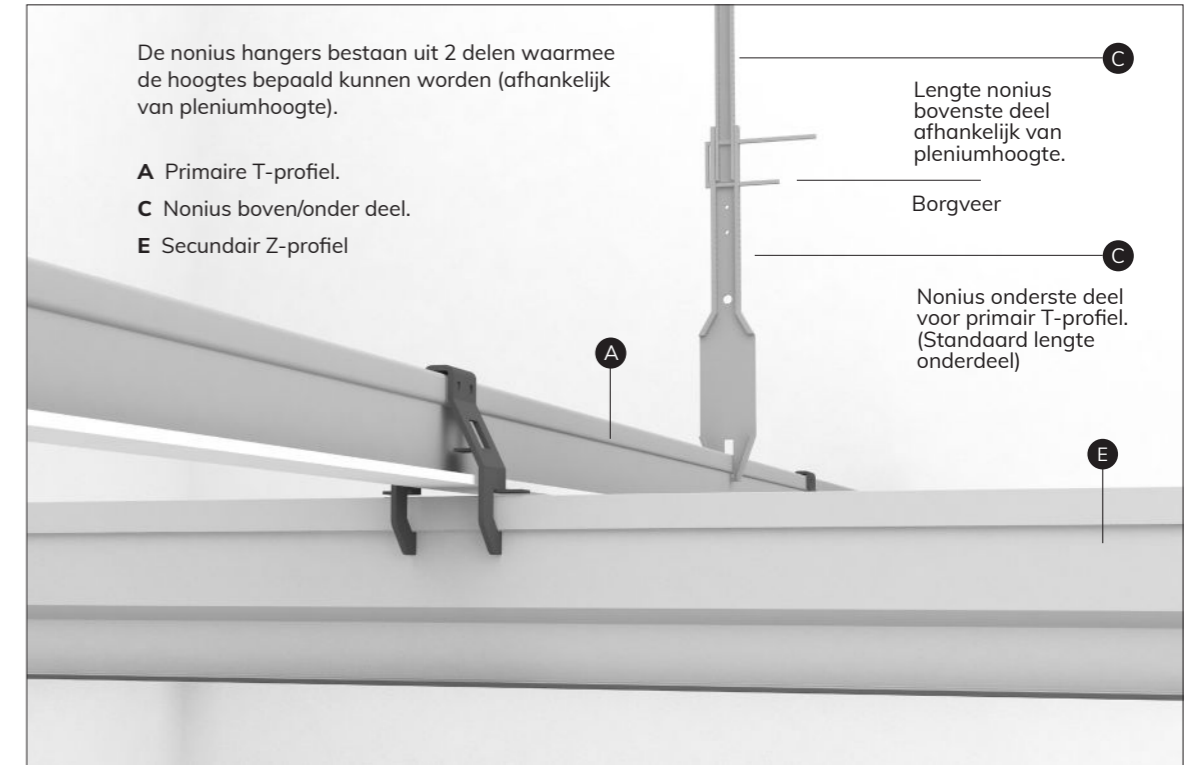

De secundaire Z-profielen (E) worden bevestigd aan de primaire T-profielen (A) met de klembeugels (D). Let hierbij op dat de beugels in dezelfde richting gemonteerd worden. De perforaties in de secundaire Z-profielen (E) dienen in één lijn te liggen.

Borg direct na het aanbrengen de verbinding door het naar beneden buigen van beide buiglippen van de klembeugel.

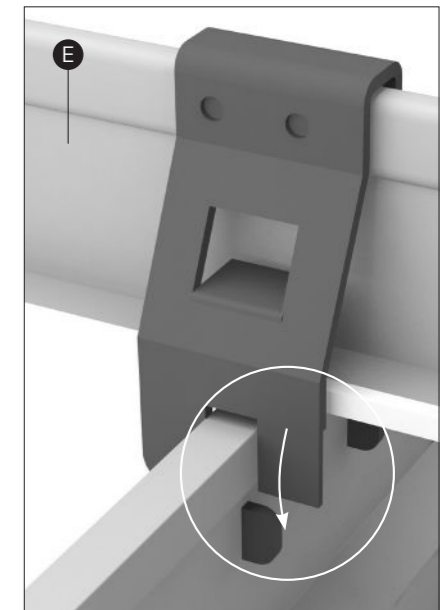
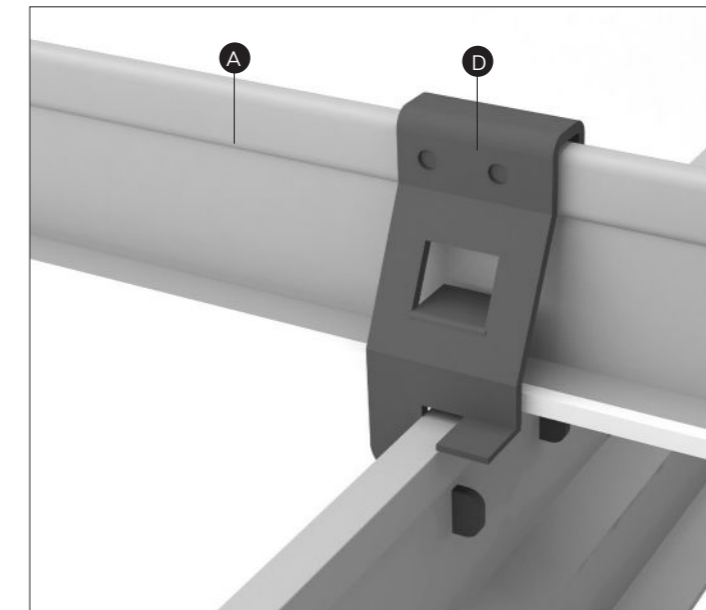

De secundaire Z-profielen koppel je in de lengterichting t.b.v. stabiliteit. Het secundaire Z-profiel koppel je met de bijbehorende lengteverbinders.

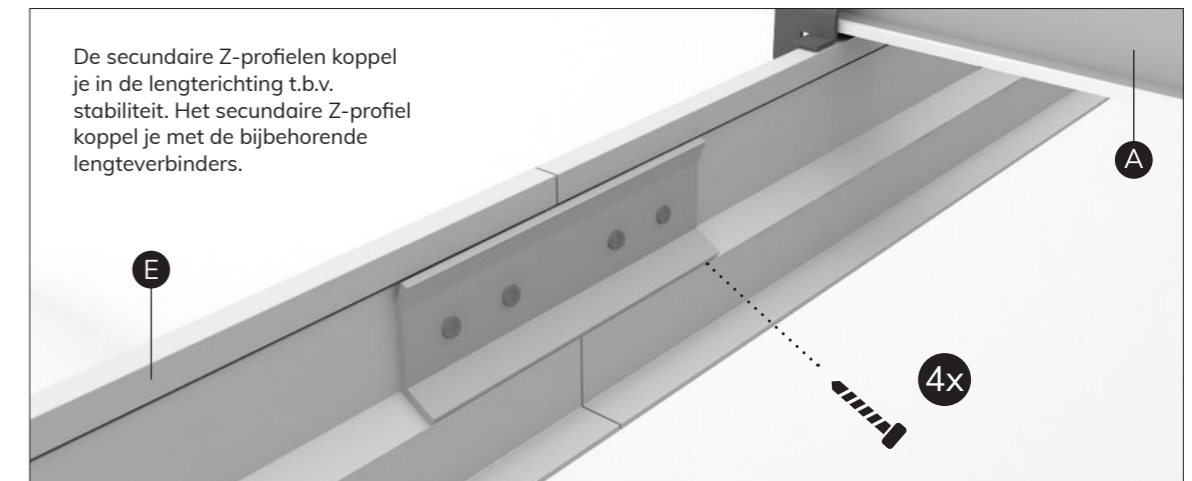

Leg het plafondpaneel in de
secundaire Z-profielen (E). Dit gaat
het makkelijkst door het paneel bij
het plaatsen iets te kantelen.

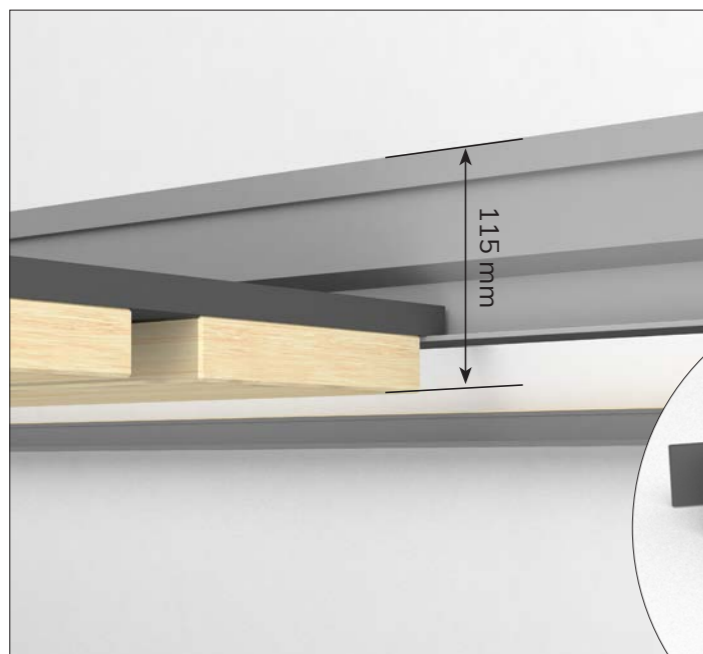
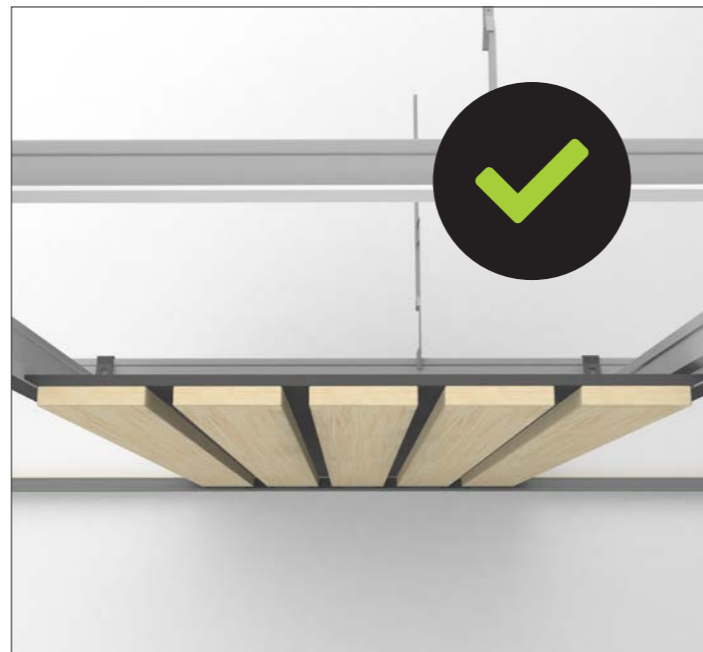
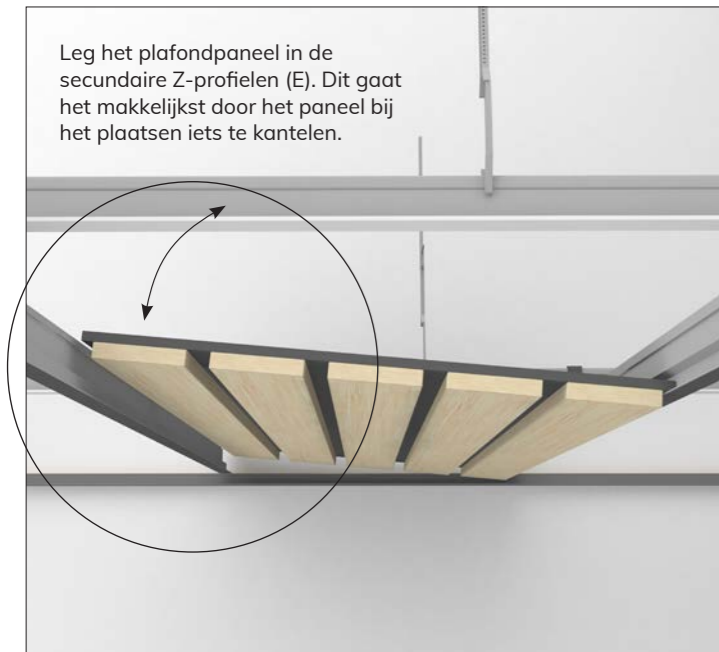

Plaats wandveren bij
elk paneel dat aansluit
aan de randprofielen.
De wandveren
zorgen ervoor dat
de plafondpanelen
aangedrukt worden.

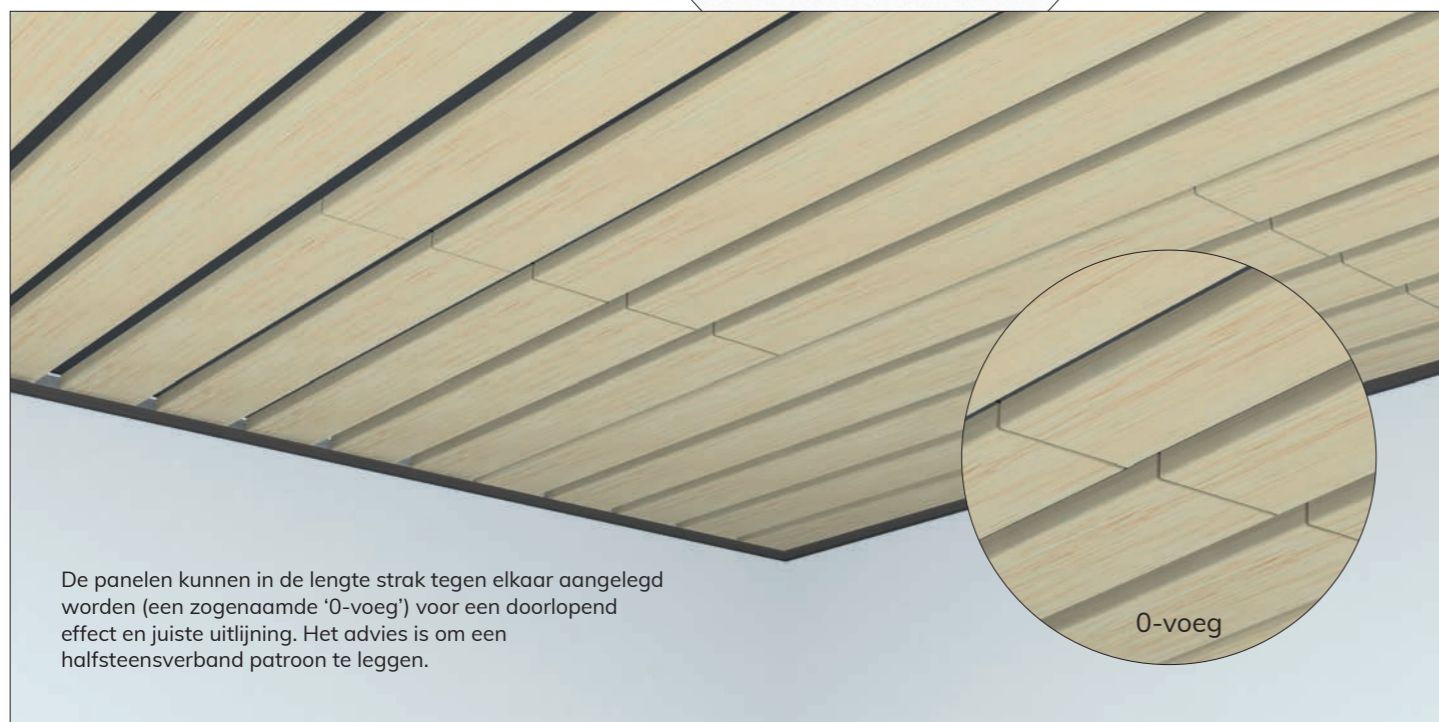

De panelen kunnen in de lengte strak tegen elkaar aangelegd
worden (een zogenaamde '0-voeg') voor een doorlopend
effect en juiste uitlijning. Het advies is om een
halfsteensverband patroon te leggen.

0-voeg

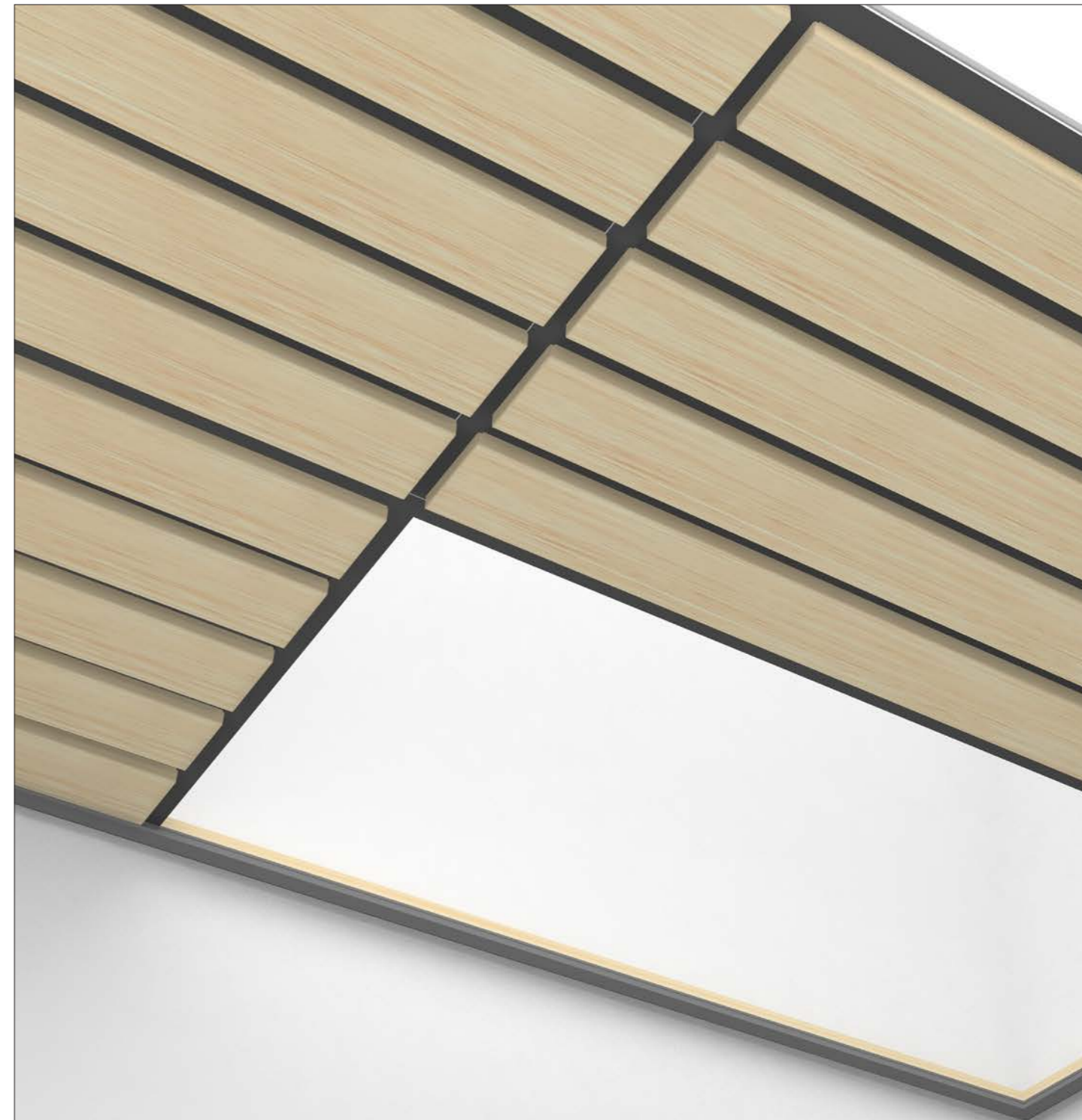

Standaard T24 inlegsteem

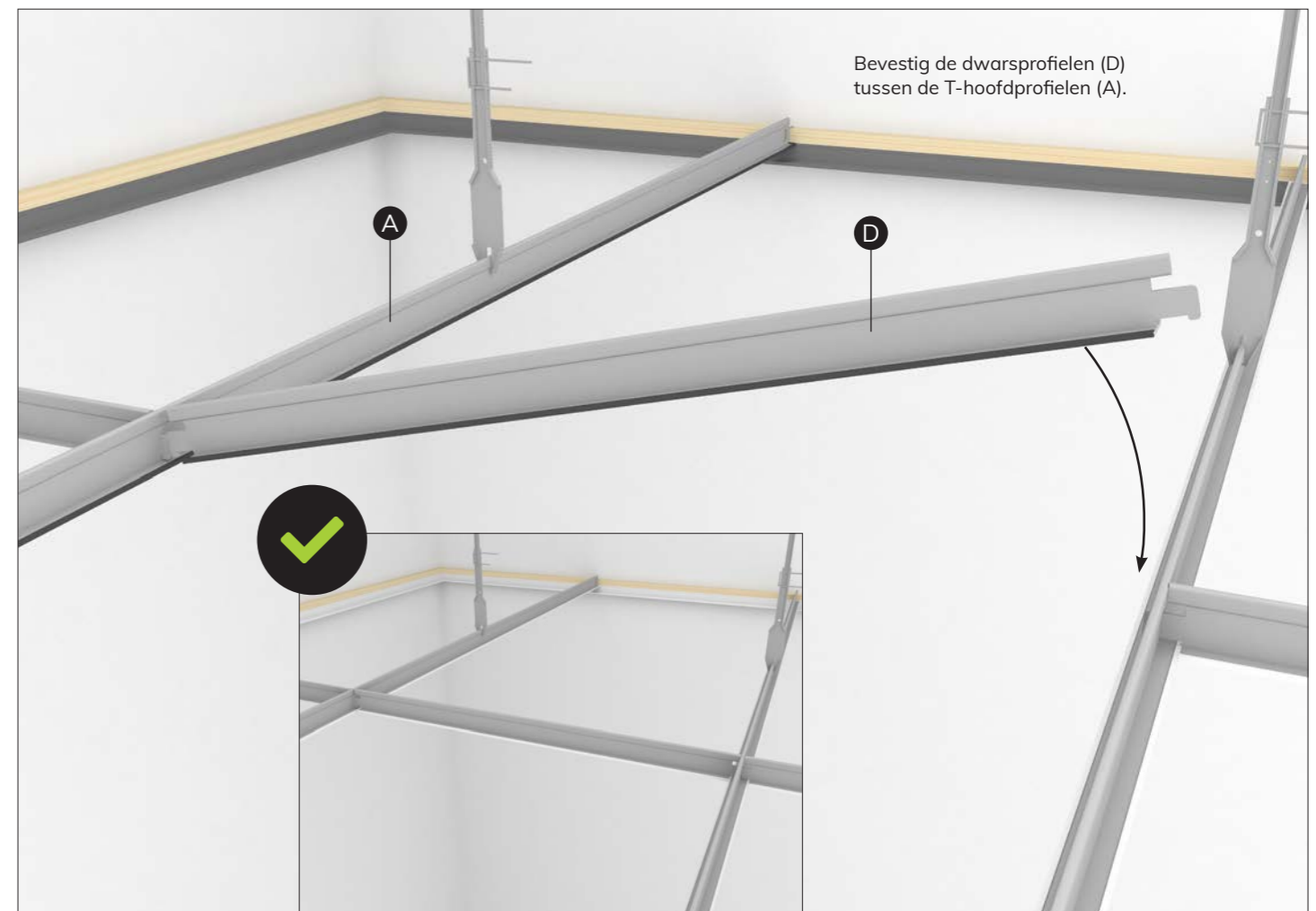
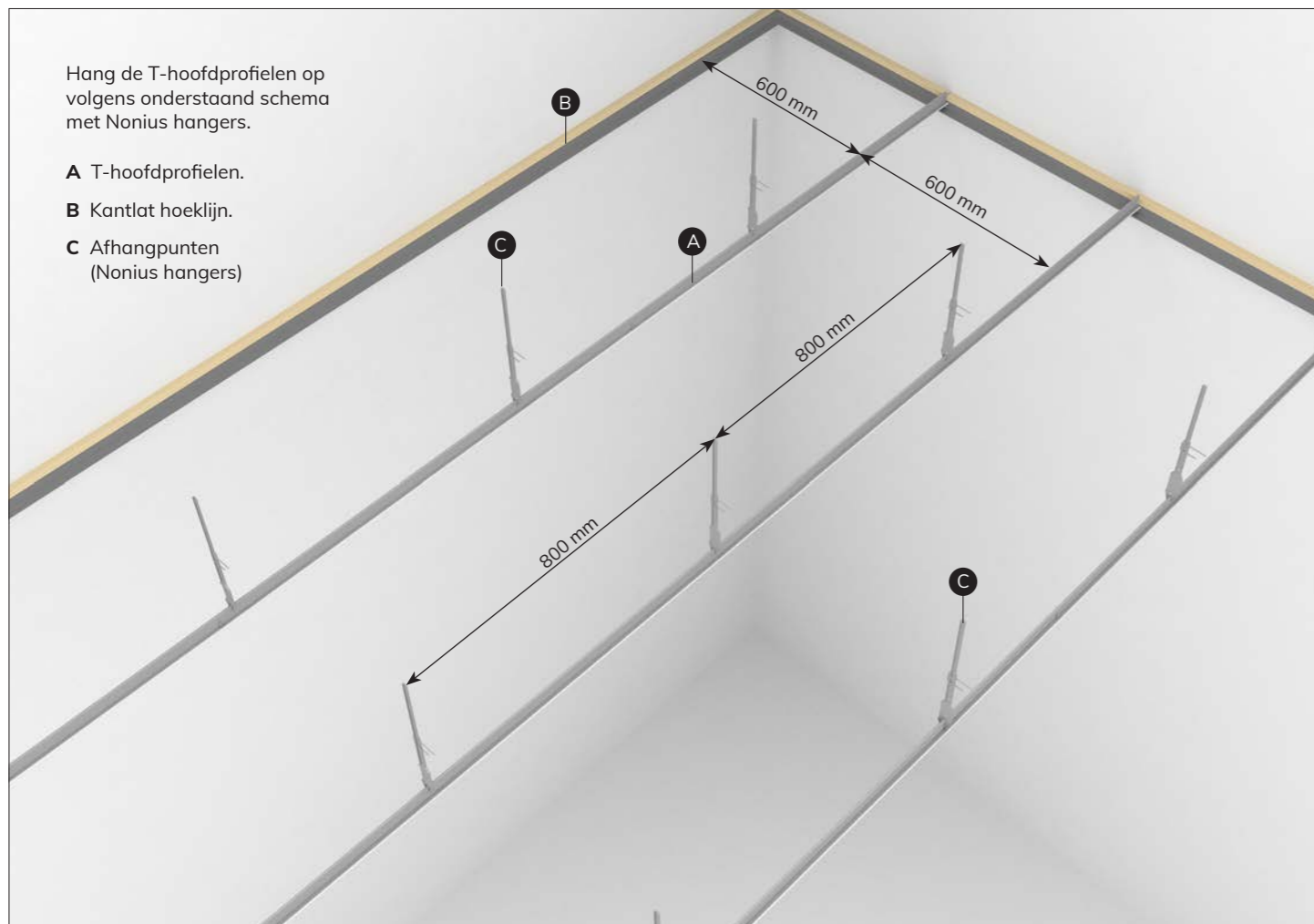
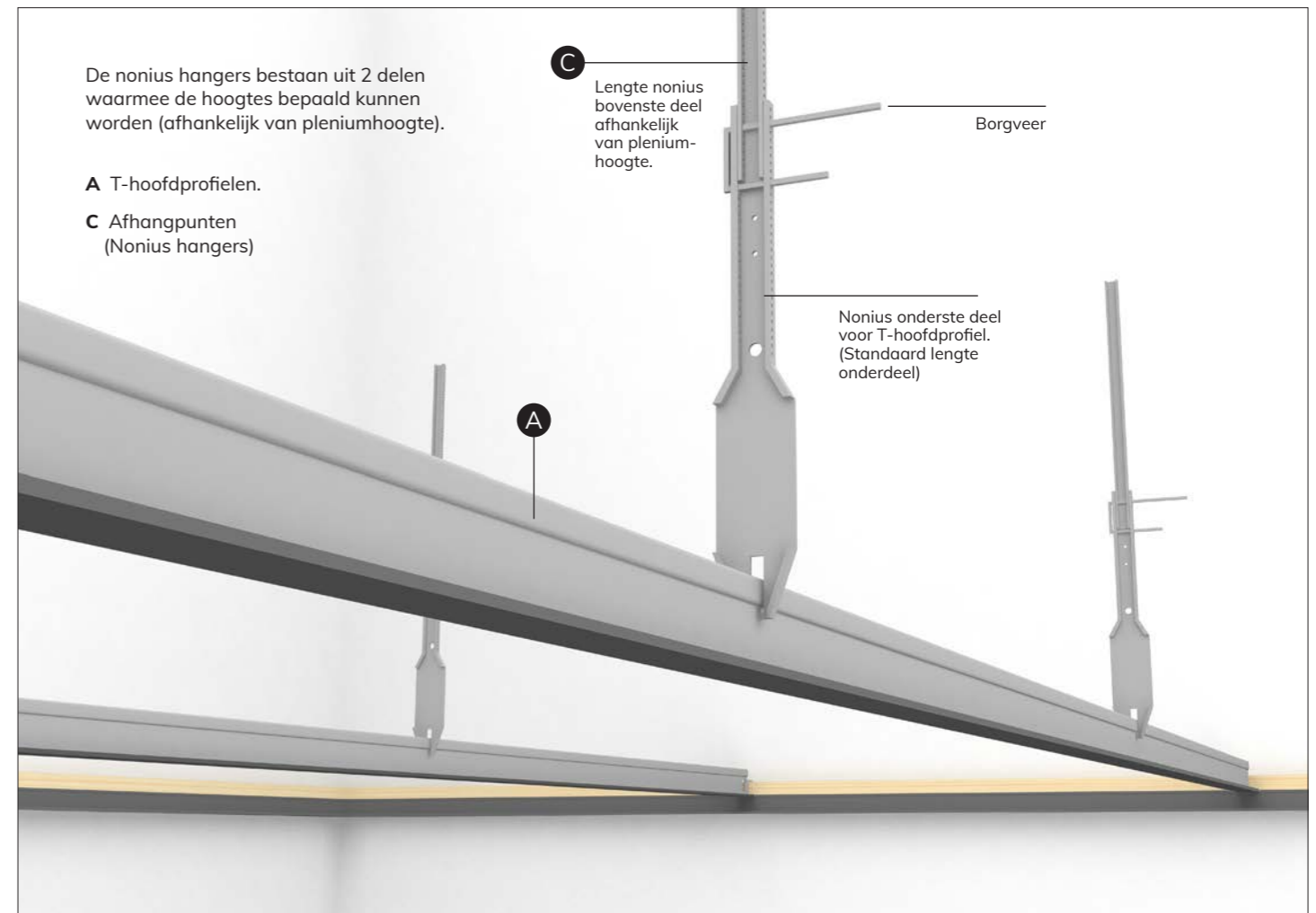
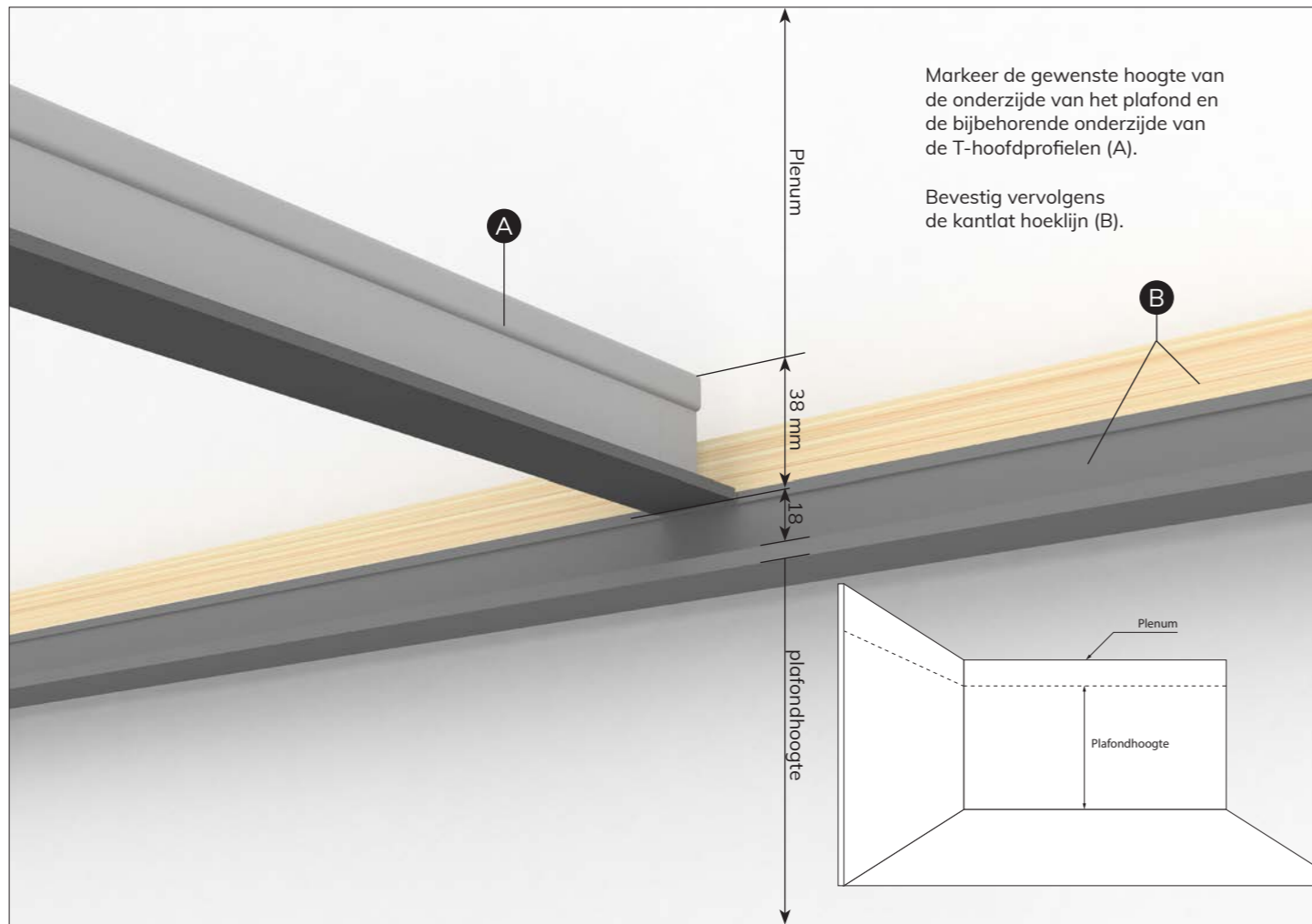

De dwarsliggers (D) aan de randen van het plafond leunen op de Kantlat hoeklijn (B). Hiervoor dienen inkepingen geknipt te worden in de desbetreffende dwarsliggers.

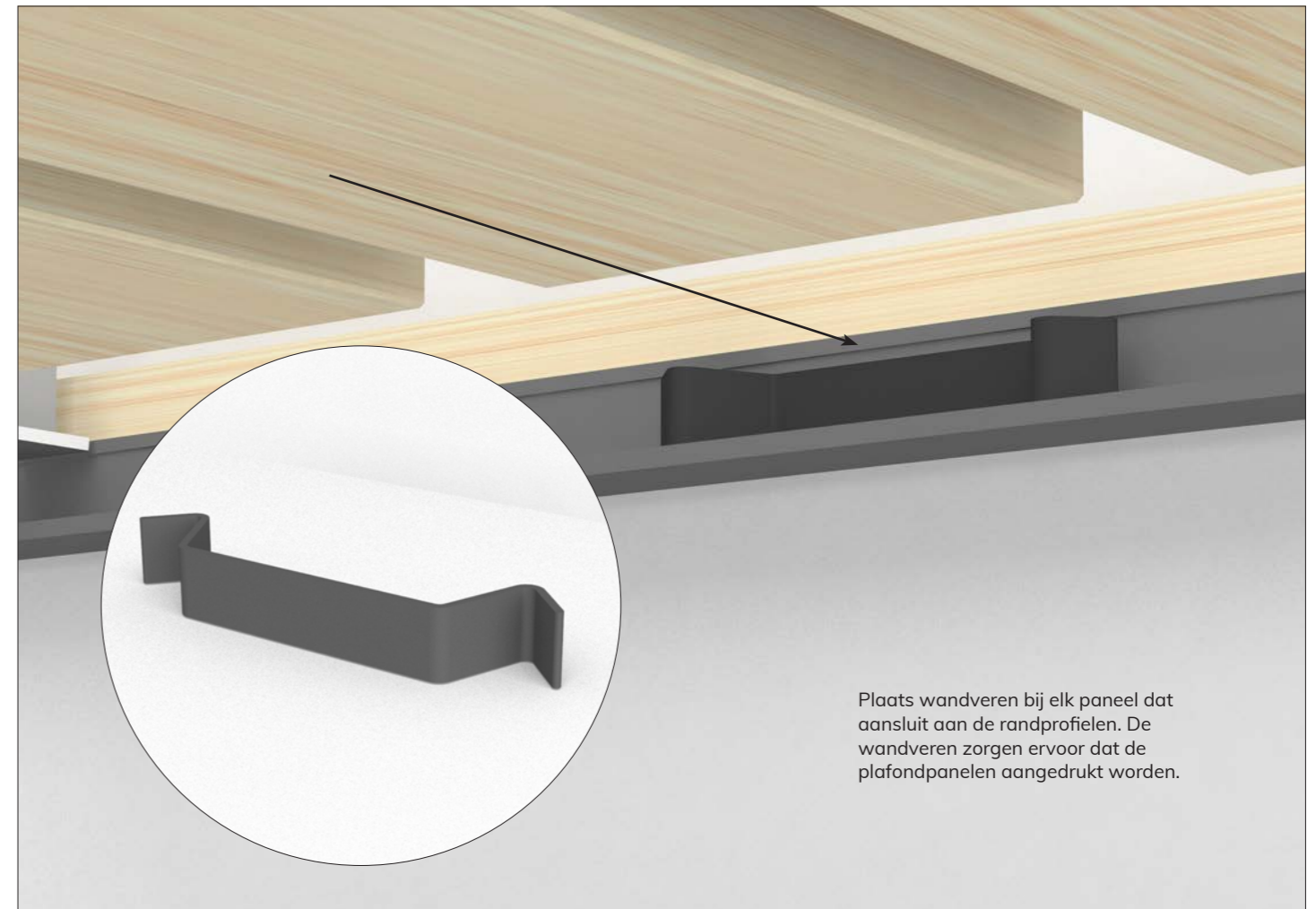
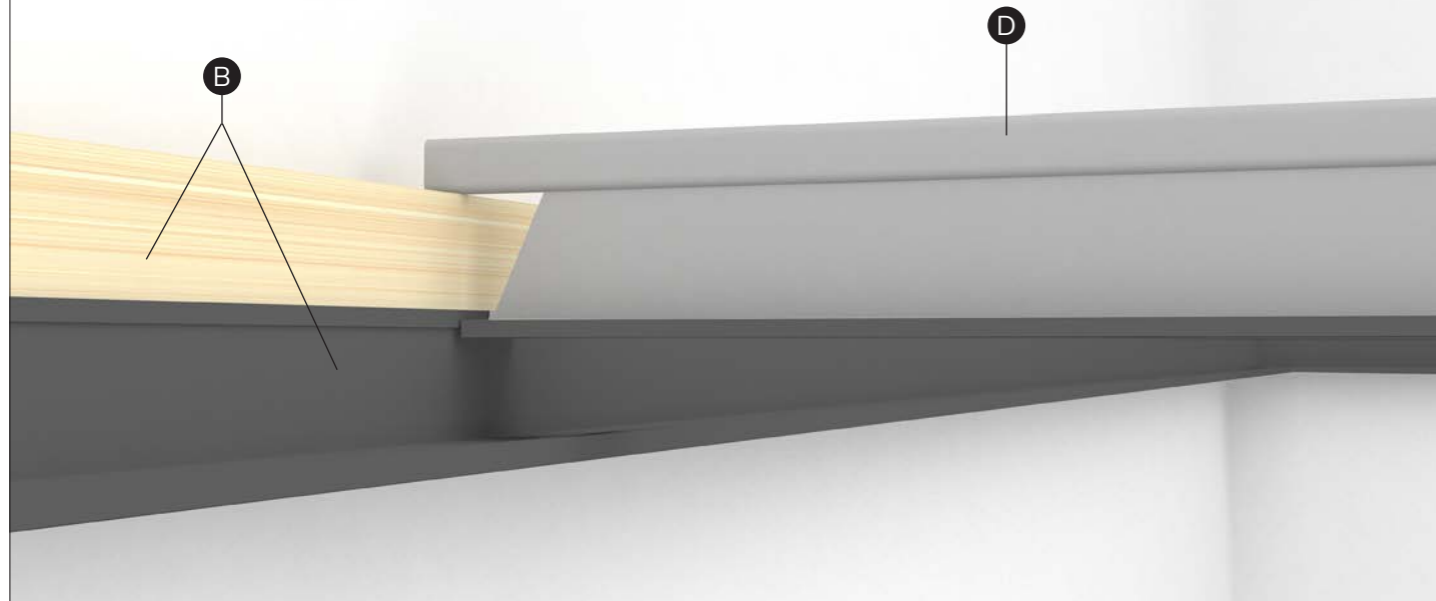
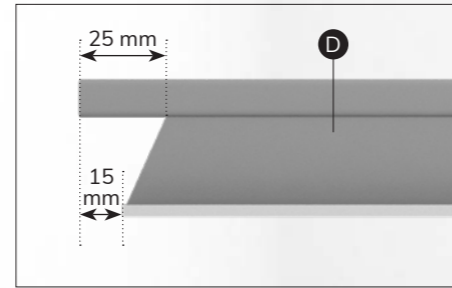

Plaats wandveren bij elk paneel dat aansluit aan de randprofielen. De wandveren zorgen ervoor dat de plafondpanelen aangedrukt worden.

Leg het plafondpaneel in de profielen. Dit gaat het makkelijkst door het paneel bij het plaatsen iets te kantelen.

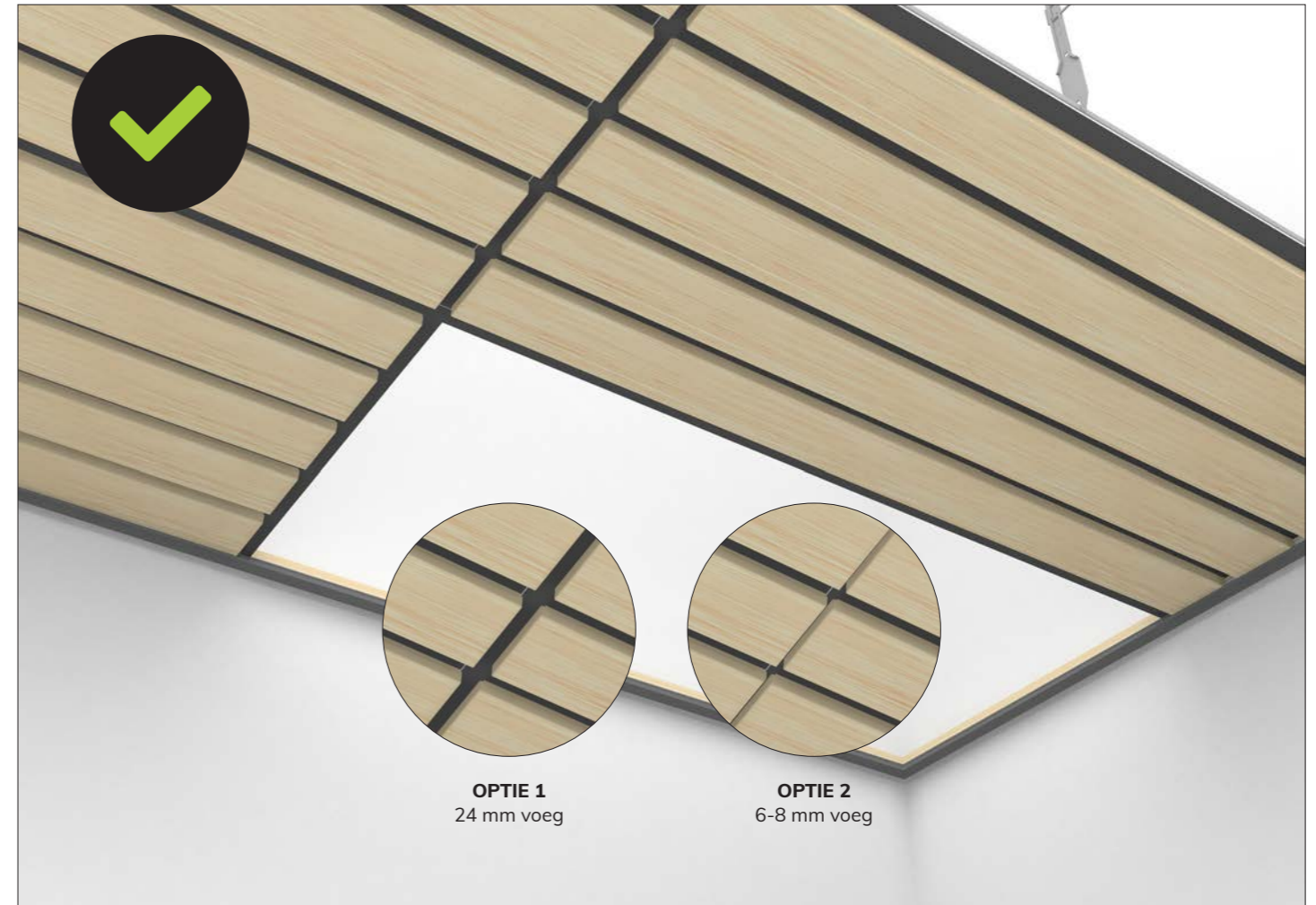
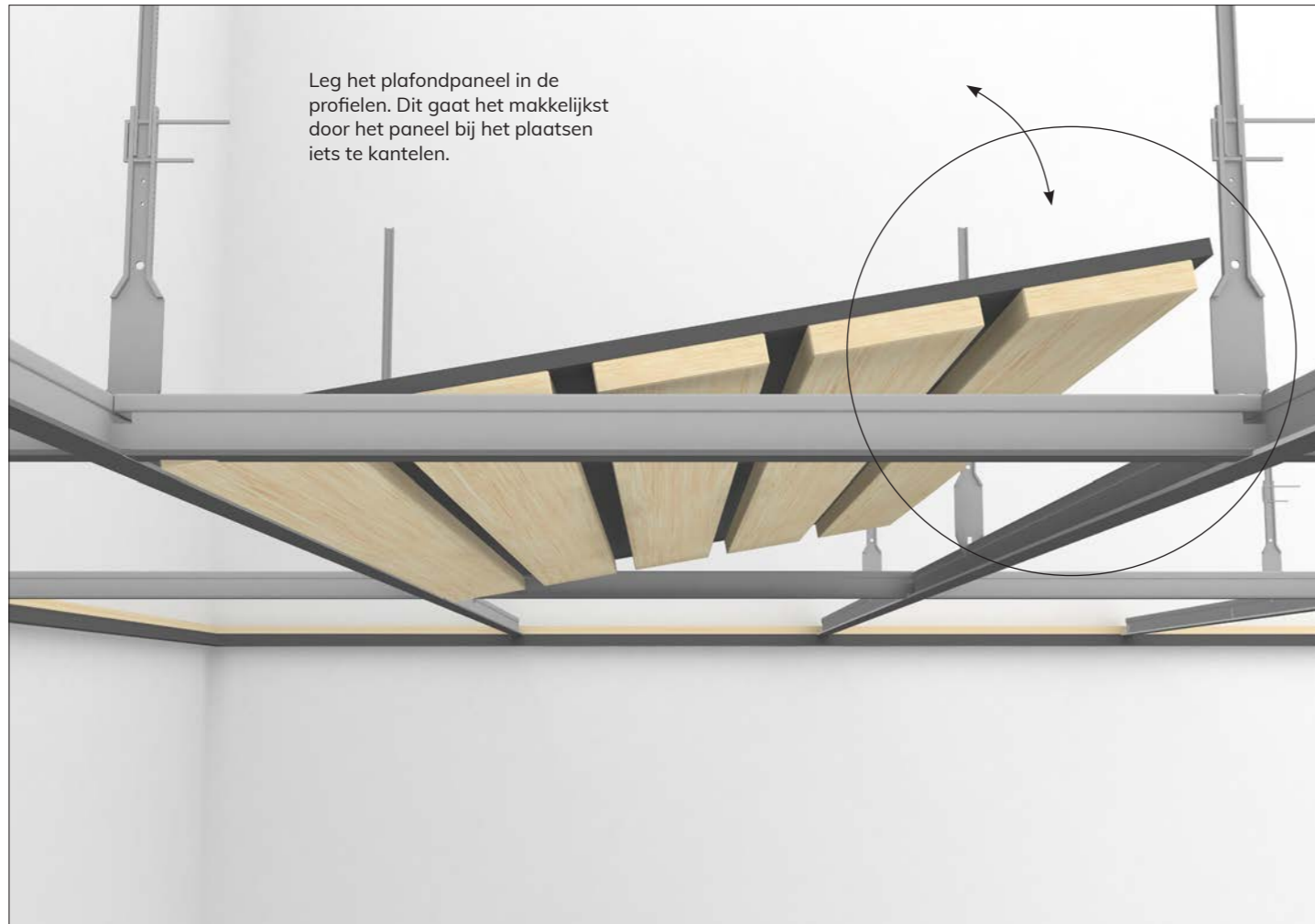

OPTIE 1
24 mm voeg

OPTIE 2
6-8 mm voeg



CIRCULAR BUILDING PRODUCTS

T 085 48 67 329

E info@circq.nl

W circq.nl